

Luftentfeuchter RECUSORB RZ-081,-101,-102



19 - 50 kg/h

Entfeuchtungskapazität
bei 20°C / 60%rF

2800 - 7000 m³/h

Trockenluftvolumenstrom



RZ-101

RZ-081

- SSCR Rotor waschbar
- Kein Adsorbent-Austrag
- Ideal für Lagerräume
- Wärmerückgewinnung
- Lange Lebensdauer
- Niedrige Trockenluft-Temperatur

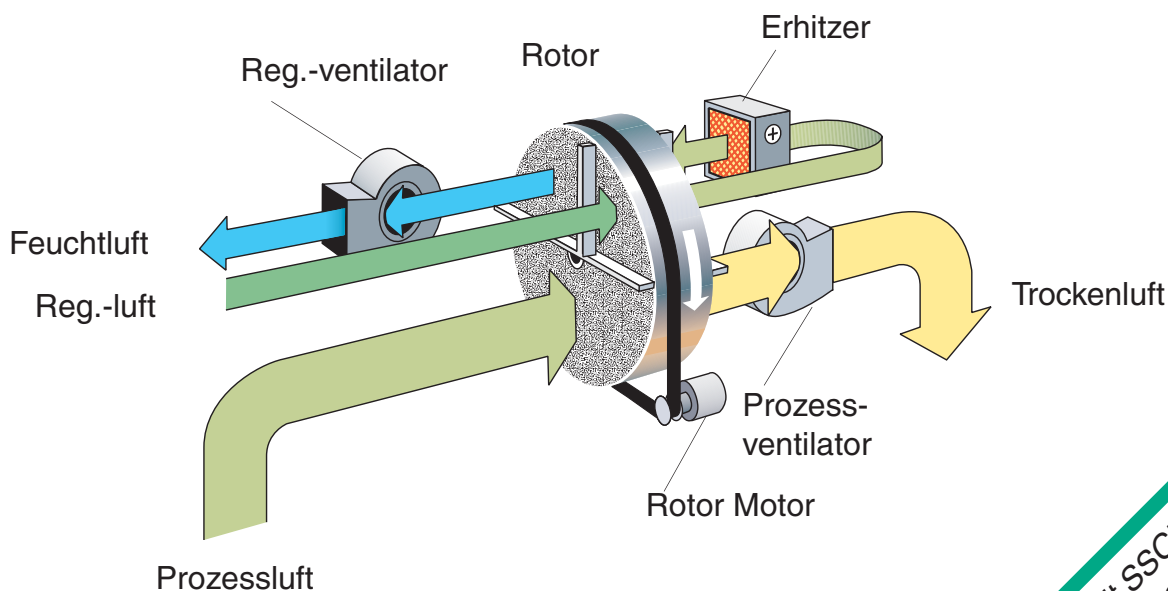

Mit SSCR-Rotor!
Immer einen Schritt voraus
in der Adsorptionstechnik.

Luftentfeuchter Typ

RZ-081 RZ-101 RZ-102

Entfeuchtungskapazität * [kg/h]	19	30	50
Trockenluftvolumenstrom** [m³/h]	2800	4500	7000
bei externem Druck [Pa]	400	400	400
Feuchtluftvolumenstrom ** [m³/h]	1000	1800	2500
bei externem Druck [Pa]	200	200	200
Erhitzerleistung*** [kW]	24	40	63
Gesamtanschlussleistung [kW]	27	44	70
Absicherung 3x 230/400V 50Hz [A]	80/50	125/80	250/125
Gewicht [kg]	294	380	503

* bei 20°C/ 60%rF. Veränderung der Kapazität bei anderen Eingangszuständen, entnehmen Sie bitte dem Korrekturdiagramm.

** bei Dichte 1,20 kg/m³.

*** Erhältlich mit Elektroheizung, Dampfregister oder Gaserhitzer.

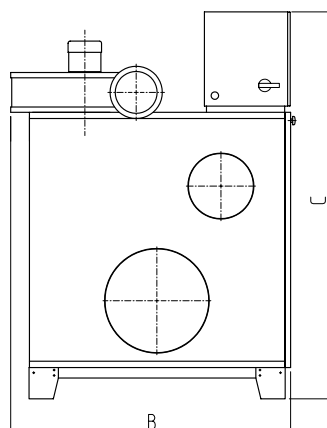
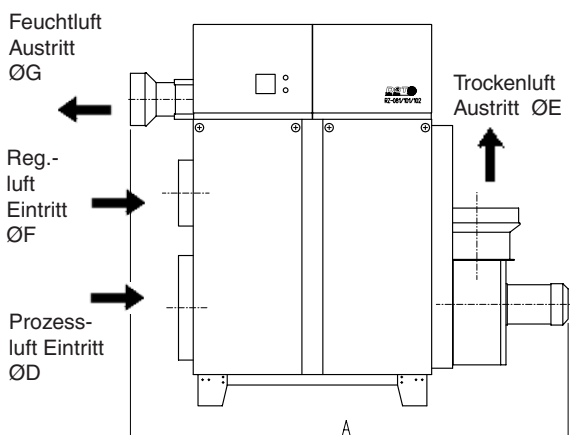
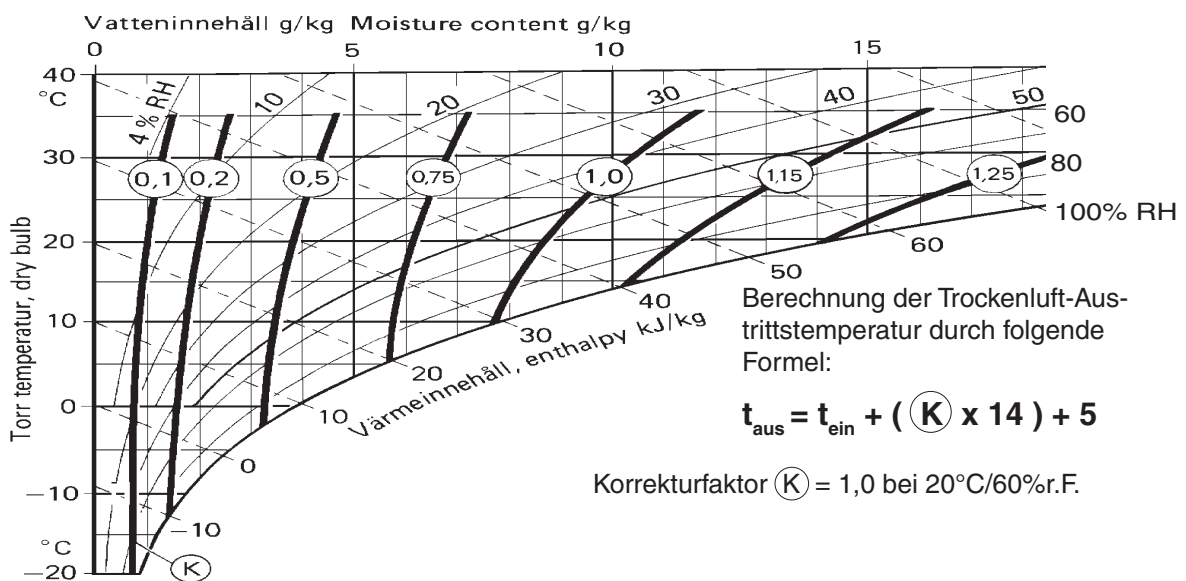

Dimensions for RZ-081 101 102

A	1800	2000	2200
B	950	1250	1250
C	1550	1850	1850
D	400	500	630
E	250	400	500
F	200	315	400
G	160	250	315

[mm]

Technische Änderungen vorbehalten.

Seibu Giken DST AB

Avestag, 33, S-163 53 Spånga, Sweden
 www.dst-sg.com E-mail: info@dst-sg.com
 tel: +46-8 4457720; fax: +46-8 4457739

Repräsentant: